

# PARANCO ELETTRICO TRIFASE CON CARRELLO DI TRASLAZIONE ELETTRICO 400V / 50-60Hz

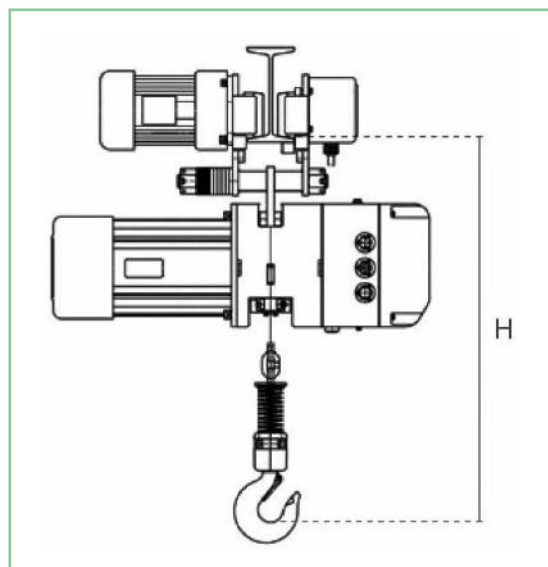

| CODICE         | PORTATA (kg) | VELOCITÀ DI TRASLAZIONE (m/min) | POTENZA (kw) | LARGHEZZA TRAVE mm | PESO NETTO (kg) | ALTEZZA MINIMA CARRELLO mm |
|----------------|--------------|---------------------------------|--------------|--------------------|-----------------|----------------------------|
| SG.0.DTD.02201 | 2000         | 13,5                            | 0,4          | 74-200             | 87              | 650                        |