

PARANCO ELETTRICO TRIFASE CON CARRELLO DI TRASLAZIONE ELETTRICO 400V / 50-60Hz

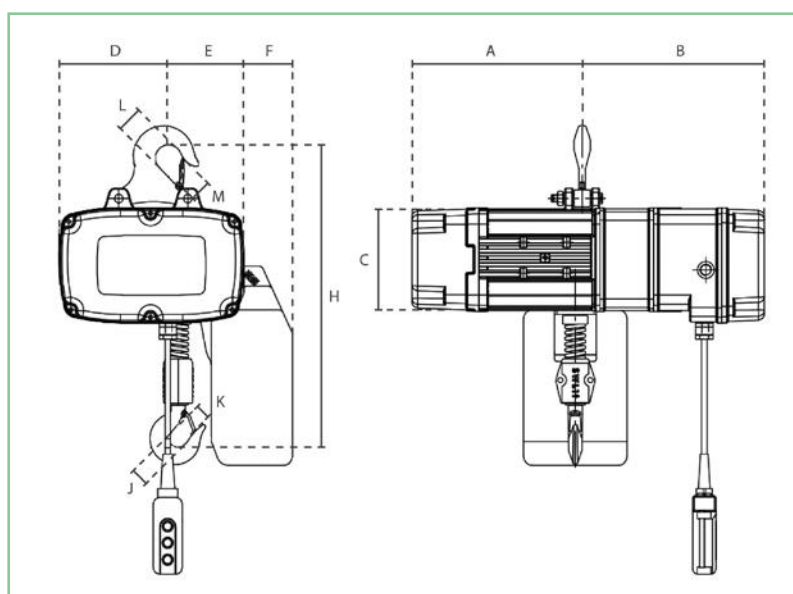

CODICE	PORTATA (kg)	VELOCITÀ DI TRASLAZIONE (m/min)	POTENZA KW	LARGHEZZA TRAVE mm	PESO (kg)	ALTEZZA MINIMA CARRELLO mm
CD.0.DTD.302003	2000	20/5	0,37/0,09	100-150	122	620



CODICE	A	B	C	D	E	F	H	J	K	L	M
CD.0.DTD.302003	300	320	180	195	132	88	620	46	36	46	31